



MAHAN
MOTOR.ARYA
ماهان
موتور آریا

ماهان موتور آریا نماینده انحصاری و رسمی فروش محصولات

ZLPC

انواع ویبره های بادی (پنوماتیک) روغنی، ساچمه دار، چکشی



FP-M

ویبراتور چکش پنوماتیک مدل پیستونی

قدرت زیاد همراه با صدای کمتر
فرکانس استاندارد از ۱۰ تا ۶۰ بار در دقیقه
نیروی تحریک از ۴۸۴ تا ۱۳۸۰ نیوتن
فرکانس و ویبره قابل تنظیم از طریق فشار کارکردی
فشار عادی کارکردی حداکثری تا ۱۵۰ درجه سانتیگراد
چکش بادی در محیط های خشک قابل استفاده است



موارد مصرف :

انتقال قیف، ریخته گری، خط لوله، فشردگی، غربالگری، انتقال دهنده ها

NTP

ویبراتور بادی پیستونی مدل توپی

قدرت زیاد همراه با صدای کمتر
فرکانس استاندارد از ۴۳ تا ۱۴۶ بار در دقیقه
نیروی اجرایی از ۱۵۰ تا ۲۰۳۹ نیوتن
فرکانس و ویبره قابل تنظیم از طریق فشار کارکردی
فشار عادی کارکردی حداکثری تا ۱۵۰ درجه سانتیگراد
چکش بادی در محیط های خشک قابل استفاده است



موارد مصرف :

انتقال قیف، ریخته گری، خط لوله، فشردگی، غربالگری، انتقال دهنده ها

SK

ویبراتور چکش بادی کوبه ای

ویژگی مهم این نوع از ویبراتورها عبارتند از: تاثیر مغناطیسی بر روی سیستم های پودری؛ مصرف هوا، هزینه کارکردی پایین، صرفه جویی در مصرف انرژی؛ فوادل ضربه ای قابل تنظیم، کیفیت بالا و قابل اطمینان بودن. کار افتادگی بسیار دیر هنگام و ساختار بسیار ساده.



از ویژگی های بازار این ویبراتور جابجایی و تعویض ساده، طراحی کاملا منحصربفرد و شیک بودن آن می باشد. پیستون این نوع ویبراتور به اندازه ای تقویت شده است که تقریباً میتوان در بخش ضد انفجار هم از آن استفاده کرد.

موارد مصرف :

صنایع داروسازی، مواد شیمیایی، سیمان، رنگدانه، تغذیه، الکترونیک، معدن، آفت کش ها، تجهیزات ساخت پودر و صنایع دیگر

GT

ویبراتور بادی توربینی

در این نوع ویبره ها برای تولید ویبره و لرزش قوی محدوده سرعت و کارهای گریز از مرکز با یکدیگر ترکیب شده اند. بدنه این ویبره از نوع آلومینیوم لعابدار بوده تا بتوان از این نوع ویبره در صنایع غذایی و دارویی با خیال راحت تر استفاده کرد.



ویبره از طریق نیروی غیرمتوازن مثبت و منفی روتور تولید میشود. روتور توسط محفظه ای برای نگهداری از واشرها پوشانده شده است. نوعی روغن گریس در محفظه برای طولانی کردن عمر روتور ریخته شده است.

موارد مصرف :

نوار نقاله انتقال مواد غذایی، قیف لرزشی، بسته بندی، ریخته گری، لرزش انواع صفحه قالب گیری

R

ویبراتور چکش پنوماتیک مدل پیستونی



موارد مصرف :

خالی کردن محتوای قیف، مرتب کردن اجزای بسیار ریز، حرکت دادن انواع پودر، ترکیب سیمان و پلاستیک در داخل قالب

K

ویبراتور بادی پیستونی توپی (ساچمه)

در این نوع ویبره ها برای تولید ویبره و لرزش قوی محدوده سرعت و کارهای گریز از مرکز با یکدیگر ترکیب شده اند. از این نوع ویبراتورها بادی در محیط های مرطوب، دارای گرد و غبار و سایت های انفجاری استفاده میشود.



بدنه خارجی از نوع پوشش آلومینیومی پوشانده شده است تا از هوای ورودی برای ویبره نهایت استفاده برده شود.

موارد مصرف :

نوار نقاله انتقال مواد غذایی، قیف لرزشی، بسته بندی، ریخته گری، لرزش انواع صفحه قالب گیری

آدرس : سعدی جنوبی، کوچه فخرایی، کوچه کاوه، پلاک ۵۶، ساختمان ماهان موتور

فاکس : ۳۳۹۴۱۵۲۸

تلفن : ۳۳۹۴۹۱۵۱ - ۳۳۹۴۱۵۲۲

www.mahanmotor.com info@mahanmotor.com

GT系列气动齿轮式振动器
GT Series pneumatic gear vibrator

产品概述/Feature

产品特点:
振动力度可根据气压调整,可马上启动、停止,速度快,低噪音,振动力大,安全。

产品应用:
料物输送、振动筛选、料斗振动,帮助包装填充,铸造砂模振动

工作原理:
齿轮内安装偏心铜配重,空气充入进气孔冲击齿轮产生推力使齿轮旋转,旋转时偏心配重的离心力产生振动,齿轮由轴承带动,低噪音。

Product Features:
Vibration intensity can be adjusted based on air pressure, can immediately start, stop, fast, low-noise, vibration force, security.

Application:
Feed material conveyor, vibrating screening, vibrating hopper, to help fill packaging, foundry sand mold vibration

Works:
Copper eccentric gear installed counterweight impact air intake charge into the gear thrust gear rotates, the eccentric rotation of the centrifugal weight with vibration, the gear driven by a bearing, low noise.

外形尺寸/Dimensions

外形尺寸表/Dimension Table

(mm)

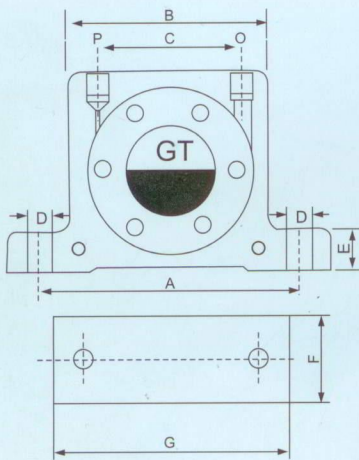

型号 Type	A	B	C	D	E	F	G	P/O	重量 Weight (g)
GT-8	68	51	28	7	12	35	86	1/4	280
GT-10	68	51	28	7	12	35	86	1/4	280
GT-13	90	66	39	9	16	43	113	1/4	610
GT-16	90	66	39	9	16	43	113	1/4	610
GT-20	104	82	56	9	17	56	128	1/4	1120
GT-25	104	82	56	9	17	56	128	1/4	1120
GT-32	130	103	76	11	21	73	160	3/8	2150
GT-36	130	103	76	11	21	73	160	3/8	2150
GT-40	152	122	85	18	27	80	194	3/8	3530
GT-48	152	122	85	18	27	80	194	3/8	3530
GT-60	195	140	96	21	30	95	240	3/8	5590

技术参数/Technical parameters

型号 Type	频率Frequency (V.P.M)			振动力Vibration power (N)			空气消耗量 Air consumption (/min)		
	0.2MPa	0.4MPa	0.6MPa	0.2MPa	0.4MPa	0.6MPa	0.2MPa	0.4MPa	0.6MPa
GT-10	27.500	35.000	37.500	840	1.390	2.400	46	80	112
GT-13	26.000	30.000	33.000	1.400	2.440	3.730	120	200	290
GT-16	17.000	21.500	24.000	1.220	2.090	3.160	120	200	290
GT-20	17.000	20.000	23.000	2.170	4.040	5.520	185	325	455
GT-25	12.000	15.500	17.000	2.120	3.510	5.070	185	325	455
GT-32	13.000	14.000	16.000	3.380	5.430	7.540	330	530	745
GT-36	7.800	10.000	13.000	3.300	5.000	7.150	330	530	745
GT-40	7.500	8.800	9.500	4.350	7.350	9.850	408	428	680
GT-48	5.800	7.500	9.700	4.950	7.750	10.6007	408	428	680
GT-60	4.758	6.530	8.515	5.700	9.800	11.150	505	600	920

K系列气动钢珠式振动器

K Series pneumatic ball vibrator

产品概述/Feature

◎产品特点:

振动力度可根据气压调节, 价格实惠, 使用寿命长、安全, 可应用在潮湿、粉尘及防爆场所

◎产品应用:

料物输送、振动筛选、料斗振动、帮助包装填充、铸造砂模振动

◎工作原理:

装置有精密钢套及钢珠, 外由特殊铝合金壳密闭, 利用空气充入推动钢珠在钢套中回转钢珠的重量与中心区之间的距离产生离心力产生振动。

◎ Product Features:

Vibration intensity according to the pressure regulator, affordable, long life, safe, can be used in damp, dust and explosion sites

◎ Application:

Feed material conveyor, vibrating screening, vibrating hopper, to help fill packaging, foundry sand mold vibration

◎ Works:

Means of precision steel sleeve and the ball, the outer shell sealed by a special aluminum alloy, to promote the use of air charged into the rotary sleeve in the steel ball weight ball and the distance between the center of the centrifugal force generated vibration.

外形尺寸/Dimensions

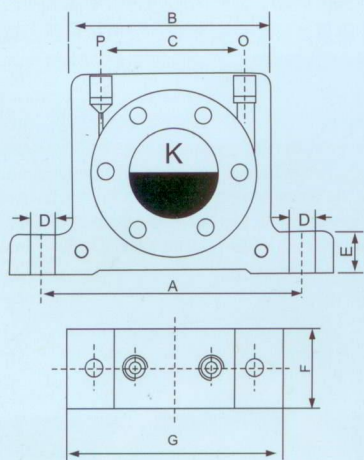

外形尺寸表/Dimension Table

(mm)

型号 Type	A	B	C	D	E	F	G	P/O	重量 Weight (g)
K-8	68	51	28	7	12	22	68	1/4	150
K-10	68	51	28	7	12	22	68	1/4	150
K-13	90	66	39	9	16	27	113	1/4	330
K-16	90	66	39	9	16	27	113	1/4	330
K-20	104	82	57	9	17	38	128	1/4	690
K-25	104	82	57	9	17	38	128	1/4	690
K-32	130	103	76	11	21	50	160	3/8	1320
K-36	130	103	76	11	21	50	160	3/8	1320

技术参数/Technical parameters

型号 Type	频率Frequency (V.P.M)			振动力Vibration power (N)			空气消耗量 Air consumption (/min)		
	0.2MPa	0.4MPa	0.6MPa	0.2MPa	0.4MPa	0.6MPa	0.2MPa	0.4MPa	0.6MPa
K-8	22.500	27.250	34.100	245	465	700	90	150	190
K-10	22.500	27.250	34.100	245	465	700	90	150	190
K-13	13.250	17.500	19.000	440	820	1.200	100	190	270
K-16	13.250	17.500	19.000	440	820	1.200	100	190	270
K-20	10.000	12.750	14.111	950	1.675	2.000	150	270	400
K-25	10.000	12.750	14.111	950	1.675	2.000	150	270	400
K-32	7.500	9.350	11.000	2000	3.150	4.000	270	460	680
K-36	7.500	9.350	11.000	2000	3.150	4.000	270	460	680

R系列滚轴式振动器
R Series roller vibrator

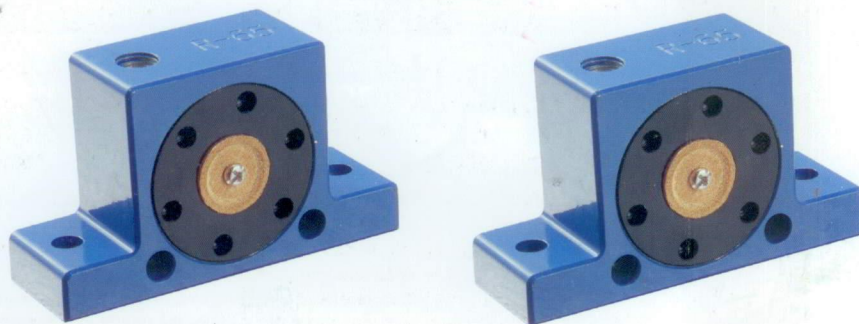

外形尺寸/Dimensions

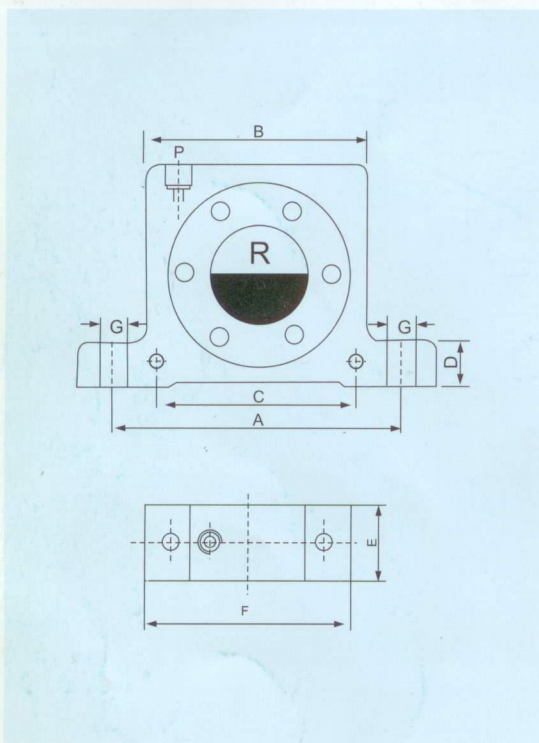

特点/Feature

此小型气动振动器设计简单，但仍可给出很强的离心力。
壳体由挤压铝加工而成，精制钢滚在其中滚动。此钢滚由两片特制高抗冲击塑料端盖定位。在壳体上有两个水平孔和两个垂直孔，使安装容易。空气从相互垂直的两个进气孔中的一个进入。这两个进气孔为标准管螺纹。为堵住不用的一个进气孔，随机提供一个管塞。

This small pneumatic vibrator design is simple, but still gives a strong centrifugal force.
Body made from an extruded aluminum, refined steel roll in which the scrolling. This steel roller by the two special high-impact plastic cover positioning. The housing has two horizontal and two vertical holes, making installation easy. Air into two mutually perpendicular intake of an entry. The two air intakes for the standard pipe thread. Is not a block intake, supplied with a pipe plug.

外形尺寸表/Dimension Table

(mm)

型号 Type	A	B	C	D	E	F	G	重量 Weight (g)
R-50	68	51	68	12	29	51	7	245
R-65	90	66	90	16	37	66	9	470
R-80	104	82	104	17	42.5	82	9	930
R-100	130	103	130	21	52	103	11	1795

技术参数/Technical parameters

型号 Type	频率Frequency (V.P.M)			振动力Vibration power (N)			空气消耗量 Air consumption (/min)		
	0.2MPa	0.4MPa	0.6MPa	0.2MPa	0.4MPa	0.6MPa	0.2MPa	0.4MPa	0.6MPa
R-50	25.150	35.150	36.150	1.175	2.955	4.2550	1.550	1.450	1.950
R-65	19.150	21.150	26.150	2.755	4.855	6.1550	2.150	3.100	4.150
R-80	15.650	18.650	19.150	3.150	6.125	7.450	4.500	4.350	5.750
R-100	11.050	14.150	15.150	3.765	6.750	8.955	5.600	5.550	7.350

SK系列气动敲击锤

SK series pneumatic percussion hammer



特点/Feature

本产品主要特征有：磁力冲击大、落粉效果好；耗气量少，运行成本低，节能效果好；敲击间隔时间可调整；质量可靠、故障率低；结构简单、拆卸方便；外观设计新颖、别致；活塞耐冲击，（可订制防爆）。广泛适用于农药、医药、化工、水泥、染料、颜料、食品、电子、建材、矿产、环保等行业，是粉体加工生产线有力的辅助设备。

The main characteristics are: magnetic impact of large powder falling effect; air consumption, low operating cost, energy-saving effect is good; percussion interval adjustable; quality, reliable, low failure rate; structure is simple, easy removal; innovative designs, chic; piston impact resistance, (can be customized explosion proof). Widely used in pesticides, pharmaceuticals, chemicals, cement, dyes, pigments, food, electronics, building materials, mining, environmental protection and other industries, is powerful powder processing line auxiliary equipment.

外形尺寸/Dimensions

(mm)

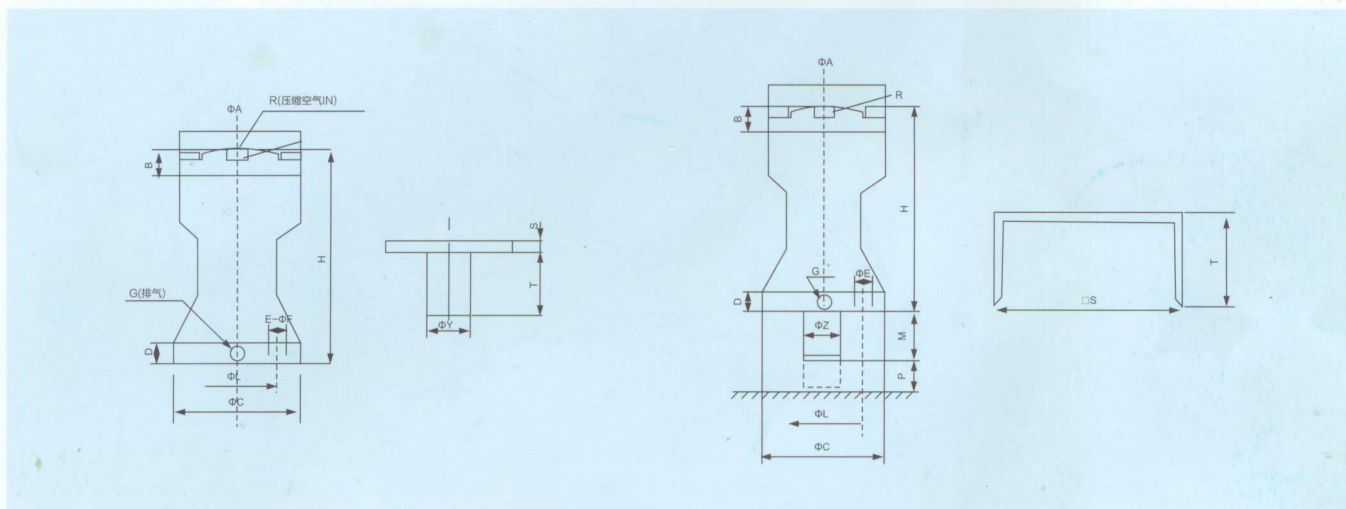

型号 Type	A	B	C	D	E	G	H	L	S	T	Y	R
SK-30	75	10	82	13	9	1/8	132	68	6	50	27	1/4
SK-40	90	12	97	18	11	1/4	162	78	10	60	34	1/4
SK-60	121	13	143	19	15	1/4	215	100	10	60	48	1/4
SK-80	160	17	170	20	17	3/8	260	140	14	90	70	3/8
SK-100	200	18	200	23	17	3/8	318	160	18	90	70	3/8

技术参数/Technical parameters

型号 Type	使用压力 Operating pressure (kgf/cm ²)	空气消耗量 Air consumption L/回	冲击力 Wallop kgm/sec	重量 Weight kg
SK-30	3~7	0.028	~0.75	1.1
SK-40	3~7	0.082	~2.2	2.2
SK-60	3~7	0.228	~7.4	5.1
SK-80	4~5	0.455	~16.4	11.1
SK-100	5~7	1.012	~30.0	37.5